

COLECTOR DE POLVOS 616 SISTEMA DE 6 CARTUCHOS

Modelo # 616

CARACTERÍSTICAS

- PULSO REVERTIDO
- 6 CARTUCHOS
- MEDIDOR MAGNAHELIC ESTÁNDAR
- LIMPIEZA CONTINUA
- 115 VAC, 1 FASE
460 VAC, 3 FASES
- 1 AÑO DE GARANTÍA
- ÁREA DE TRABAJO PEQUEÑA
- LIMPIEZA SENCILLA
- USO PARA EXTERIORES E INTERIORES
- OPCIONES DE FILTROS POSTERIORES DISPONIBLES
- CAPACIDAD DE 600 O 800 CFM

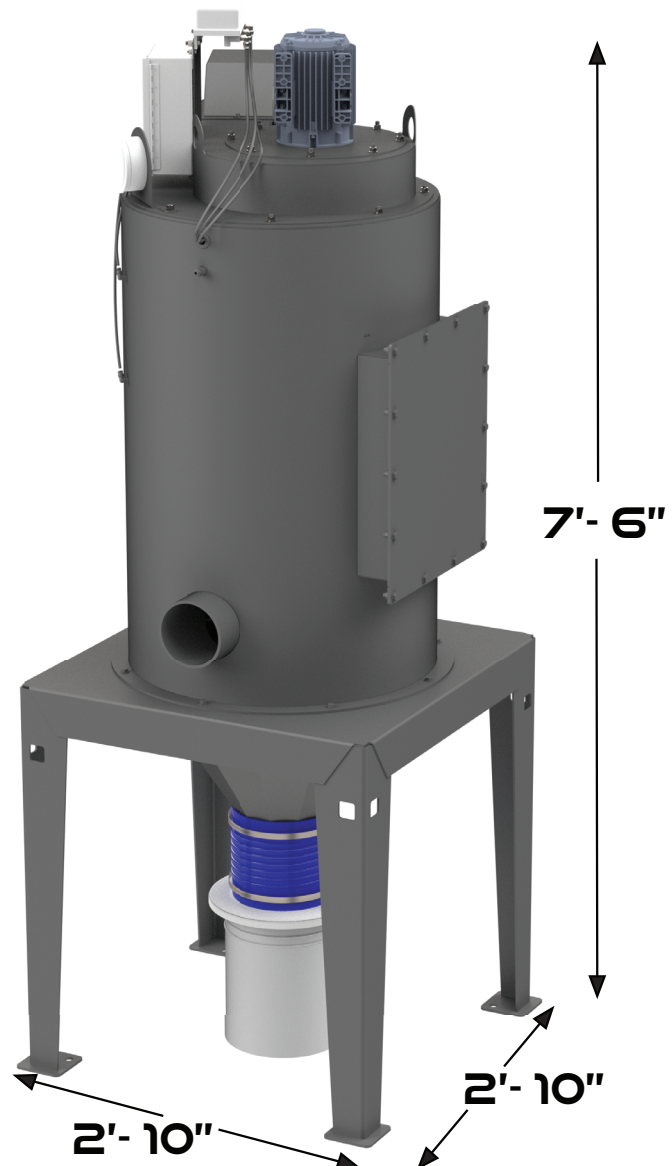

TECHNOLOGY. SERVICE. SOLUTIONS.

Phone: 877.355.7577 • Fax: 262.785.1066 • 6682 W Greenfield Ave, Suite 103 • West Allis, WI 53214 • www.bct-us.com



BLAST CLEANING TECHNOLOGIES

INFORMACIÓN TÉCNICA

COLECTOR DE POLVOS 616 SISTEMA DE 6 CARTUCHOS

Modelo # 616

CFM

Eficiencia: 99.70% a 0.5 micrones

CONSTRUCCIÓN

Unidad: Completamente ensamblada y pre-cableada. Construcción en calibre 10 y 12. Puerta de acceso para inspección y reemplazo de filtros
Asas de sujeción: 2 asas para facilitar transportación y colocación
Entorno: Construcción y motores a prueba de clima

REQUERIMIENTOS ELÉCTRICOS Y NEUMÁTICOS

Alimentación Eléctrica: 115 VAC, 1 Fase. 460 VAC, 3 Fases 60 Hz. Otros voltajes disponibles
Controles: Gabinete Eléctrico Nema 12, medidor Magnahelic Estándar (Photoelic opcional)
Motores Eléctricos: Totalmente encapsulado, enfriamiento por abanico (TEFC)
Abanico de Colector: HPs de motor dependiendo de la aplicación
Requerimiento de Aire: 3 CFM Aire comprimido limpio, seco y regulado a 80-90 PSI (Conección NPT de 1/4")

RECOLECCIÓN DE RECHAZOS

Cartuchos: Seis (6) Cartuchos de 8"x16", Media 80-20 150 pliegues con 396 ft2
Limpieza Automática: Sistema estándar de pulso revertido para aumentar vida de cartuchos
Contenedor: Tolva de polvo de 5 galones para facilitar recolección de polvo
Retiro de Contenedor: Broche de cerrojo sencillo para facilitar retiro de contenedor de polvo

SEGURIDAD Y ESTRUCTURA

Seguridad: Deflector de escape incluido, para direccionar el flujo de aire hacia arriba o abajo
Filtro Posterior: Filtro HEPA opcional 99.97% a 0.3 micrones
Peso al Embarque: 585 lbs
Dimensiones de la máquina: 2'-10" Ancho x 2'-10" Largo x 7'-6" Altura

TECHNOLOGY. SERVICE. SOLUTIONS.

Phone: 877.355.7577 • Fax: 262.785.1066 • 6682 W Greenfield Ave, Suite 103 • West Allis, WI 53214 • www.bct-us.com